

شركة سماء البحر

Sea Sky Company



لخدمات النفط و الغاز
و التجارة العامة و الخدمات البحرية

Oil and gas services
General Trading and marine services



+964 770 670 4644
+964 780 734 5822

الفرع الرئيسي : العراق - البصرة - الجزائر
الفرع الثاني : العراق - اربيل - عيتكاوا

Seasky.co@gmail.com Company



Sea Sky Company



GULFTAINER GROUP



Sea Sky Company

Oil and gas services

General Trading and marine services

شركة سماء البحر

خدمات النفط والغاز
والتجارة العامة والخدمات البحرية



📍 First branch : Iraq - Basra - Aljazaer
second branch : Iraq - Erbil - Ainkawa

📞 +964 770 670 4644

📞 +964 780 734 5822



E-mail

Seasky.co@gmail.com Company

📍 الفرع الرئيسي : العراق - البصرة - الجزائر
الفرع الثاني : العراق - اربيل - عينكاوا

📞 +9٦٤ ٧٧٠ ٦٧٠ ٤٦٤٤

📞 +9٦٤ ٧٨٠ ٧٣٤ ٥٨٢٢



Kuwait Energy



شركة غاز البصرة
Basrah Gas Company



الرميلة



المقدمة :

تأسست شركة سما البحر سنة 2006 للقيام بالاعمال التجارية والفنية بالاعمال النفطية والغازية اضافة الى عمل الشحن والتفريغ والاستيراد والتصدير. وهي شركة عراقية متخصصة.



Oil and gas services
General Trading and marine services

Seasky.co@gmail.com Company



الرؤية :

ان شركة سما البحر تمتلك الرؤية البعيدة لانجاز كافة المشاريع التخصصية ذات الطبيعة الفنية البحتة وذلك من خلال كوادرها الهندسية المتخصصة وتمتلك الخبرة العاليه في مجالات تخصصها .





الهدف :

هدف الشركة هو انجاز الاعمال المناطه لها وبكفاءه عاليه لتكون هذه الشركة منافسه

للشركات العالميه التي تعمل في مجالات اختصاصها.

مجالات الشركه :

- عمل الشركه في مجال الشحن والتفريغ. لكافة الموانئ
- الاستيراد والتصدير بصورة عامه.
- استيراد وتصدير المنتجات النفطيه وبالاخص الغاز السائل ومكثفات الغاز.
- تجهيز المواد الاحتياطيه لكافه المعامل كالمصافي ومعامل الغاز والتعبئه والحفر.
- الشركه لها مجال في صيانه المعامل النفطيه والغازيه
- الشركه لها قسم مختص في الاستشارات الهندسيه لكافه المجالات النفطيه وحلول المشاكل للمعامل النفط والغاز.





– الشركة لديها قسم مختص في تجهيز المواد الكيماويه المستخدمه في معامل النفط



والغاز والاسمده والبتروكيماويات

– الاعمال الكونكريتية بكافه انواعها.

– كافه اعمال IT.

– تجهيز مواد السلامة والاطفاء واجهزه قياس المحافظه على البيئه.

– تجهيز المواد المختبريه لكافه المصانع.



Sea SKY Company

+964 770 670 4644

+964 780 734 5822



Sea Sky Company



Sea SKY Company

+964 770 670 4644

+964 780 734 5822

Oil and gas services

Seasky.co@gmail.com Company

General Trading and marine services

اعمال الشركة :

قامت الشركة بعده اعمال وبمهنيه ودقه عاليه
كمقاول رئيس وكمقاول ثانوي .

ومن هذه الاعمال الرئيسييه :

الشحن والتفريغ في مينائي ام قصر والخور الزبير.





مقاول ثانوي في صيانه التوربينات الغازيه لمعامل الغاز وبدعم من شركه
.GE. MAN. TECHNIP

تجهيز بعض المعدات الدواره للمصافي ومعامل الغاز.





تصدير المنتجات النفطية وذلك من خلال تعاونها مع شركة متخصصة بهذا المجال التي تمتلك اسطول كبير للنقل.



المساهمة في بناء بعض المصافي المتقلة ومعامل تعبئة الغاز.





حل كثير من مشاكل بعض المعامل من خلال مكتبها الاستشاري الهندسي التقني.
نصب منظومات IT.



شحن ونقل بعض المنتجات النفطية.





الاعمال المدنية في بعض المواقع.





Sea SKY Company

+964 770 670 4644

+964 780 734 5822

Oil and gas services
General Trading and marine services

✉ Seasky.co@gmail.com Company



Sea SKY Company

لخدمات النفط و الغاز

و التجارة العامة و الخدمات البحرية





SEA SKY

**DEPENDABLE
PROFESSIONAL
SERVICES**



About SEA SKY

Since 1998, **SEA SKY** Company for general trading, transportation, and Oil fields services have been setting the industry standard for performance and technical innovation in logistics and transportation services.

SEA SKY is part of a global network of unparalleled Geo-technical resources and expertise, specializing in logistics and warehouse management, Oilfields, Transportation, General constructions, and its supplements.

We have built our reputation by performing the highest quality work and providing the most innovative solutions on the widest range of demanding and high-profile projects. With district offices around the country, **Sea Sky** has the capabilities and local expertise to address each region's unique construction needs



SEA SKY Strategy

Mission

Manage projects efficiently, on time, on budget, and whilst adhering to all aspects of our Health and Safety policies. The key aim is to meet and exceed customer expectations with regard to project management and service delivery. Our mantra: "Say it, do it, prove it"

Vision

Our vision is to become a preferred service provider in the management of large scale projects, delivered to exacting international standards

Values

SEA SKY Projects Team work together to ensure our customers have ultimate success, and peace of mind, knowing that at the forefront of our ethos is the following:

Integrity

Passion

Commitment

Competence

Conscientiousness



WHAT MAKE SEA SKY SPACIAL

Continually review, improve and implement quality control and best practice procedures. To seek feedback from our clients and consultants as to the level of quality delivered and provide the resources necessary to achieve the required level of quality. Working to make quality control mechanisms are being sufficiently and effectively applied at all times. Deliver our clients the standards of quality specified in the contract within budget and create and maintain a culture of quality within the company. We adhere to labor equity and encourage harmonious personnel relationships to promote teamwork among staff and meet all legal requirements. We also promote strict adherence to quality, health, and safety standards. Ensure that all our employees are trained in quality assurance and that this training is ongoing at all levels. Provide documentary evidence of all quality control measures. Ensure that all consultants, suppliers, sub-contractors, and others who are involved in our projects meet the required quality standards.



Our projects

Sea Sky management combines a wealth of experience across a broad range of construction services from groundworks right through to design & build



SEA SKY Transportation

Our company is one of the private companies, who have long experience in the field of shipping & logistics; below we would like to list our services:

- ◊ Clearing & transportation of imported cargo .with all Types of Shipping (Ocean freight forwarding, land transportation, Air freight).
- ◊ Containers Freight Forwarding through the biggest & well known lines in the world.
- ◊ Land transportation of all types of cargo even the very heavy ones to all the cities of Iraq.
- ◊ We offer all type of Security escort for your cargo from any entry point to Door for all your shipment in Iraq.

SEA SKY CUSTOMS SERVICES

CUSTOMS CLEARANCE

Import / export customs clearance service

Our company is a professional licensed customs brokerage with extensive experience in customs clearance, quarantine clearance, local transport and tariff consultancy.

We will ensure the efficient and legal import handling of all your cargo and delivered it on time.

SEE SKY

joint venture

G4S



CARGO SERVICES

We are one of the few companies that offer this efficient service to assure that your cargo is delivered safe and sound.

- ◇ We Offer Door To Door Service (Ocean Freight, Ship Agent, Custom Clearance, Transportation, Shipping Agency, Berth, Storage).
- ◇ We will manage your cargo Exemption Process With Efficiency (As well all CD to for Renewals and registration).
- ◇ Daily Shipment Reporting will be provided.
- ◇ Cargo Inspection Report, Upon Discharging in Umm Qasr will be provided.
- ◇ Special Approvals from any government Organization.
- ◇

We have the Best Clearance & Port Cargo Handling team Opera-



LOGISTIC SERVICES

Our Company understands that to maintain morale and a healthy workforce you need to maintain a healthy & clean working and living environment. Our company is able to provide extensive catering services to offshore vessels and rigs incorporating:

- The provision of catering personnel
- Food supply & logistics management
- Laundry and janitorial services
- Management of all quarantine, health and hygiene requirements



EQUIPMENT RENTAL

We offer a wide selection of equipment for any type job with safety certificates and well-trained equipment operators. (Cranes, Forklifts, Trailers, Caravans and all construction equipment with safety certification).



HIGHEST QUALITY

TRANSPORTATION, Logistic, OIL SERVICES



www.seasky-iq.com | info@seasky-iq.com

Sea Sky FOR GENERAL trading and OIL fields SERVICES LTD.

Phone: +964 770 6704644 , +964 780 7345822

Address: Al Jazair Street - Basra, Um Qaser - Basra, IRAQ

شركة

سماء البحر

لخدمات النفط و الغاز و التجارة العامة و الخدمات البحرية



بيان تاسيس

سماء البحر للخدمات البحرية والتجارة والنقل والتخليص الكمركي والديكور المحدودة المسؤولة

أولاً:- الاسم / سماء البحر للخدمات البحرية والتجارة والنقل والتخليص الكمركي والديكور المحدودة المسؤولة.
ثانياً:- مركز الشركة / العراق - البصرة ولها حق فتح الفروع داخل وخارج العراق .
ثالثاً:- غرض الشركة وطبيعة العمل / المساهمة في استثمار رؤوس الأموال في مجال الخدمات الملاحية للبواخر والسفن التي تؤوم الموانئ العراقية وكذلك تجهيز البواخر والسفن بالوقود والباد والارزاق وكل ما تحتاجه من خلال الشركة العامة للنقل البحري وموافقتها بكافة فقراته والقيام بعملية الانتشال والتعويبه للغوارق والحطيم والبحث عن الأشياء الغاطسة تحت إشراف شركة العامة لموانئ العراق وكذلك القيام باعمال انشاء وتاهيل وتصليح وصيانة الزوارق والسفن والبواخر وكافة الاعمال الفنية التي تحتاجها واعمال الشحن والتفريغ وفي مجال استثمار رؤوس الأموال في مجال التجارة العامة بمزاولة كافة الاعمال التجارية من الاستيراد والتصدير للسلع والبضائع وفقاً لقانون التجارة رقم (٣٠) لسنة ١٩٨٤ ومع مراعاة القرارات والتعليمات بموجبه .. وفي مجال النقل العام في مختلف وسائل النقل البرية داخل العراق وخارجة تقديم خدمات النقل العام بالنقل البري داخل العراق وخارجة وما يتعلق بتمويل وتجهيز وتقديم الخدمات للنقل العام ونقل المنتجات بكافة انواعها برأ وكل ما يتعلق بخدمات النقل ولم يذكر بما يحقق اهداف الشركة واغراضها للمصلحة العامة للعراق وتخضع الشركة في ممارسة نشاطها لاحكام قانون النقل الصادر بالتنسيق مع الجهات المختصة من جوانب الاقتصاد الوطني وفق خطط التنمية وفي مجال الاجراءات الخاصة باخراج وتخليص كافة البضائع والسلع والسيارات من كافة النقاط الحدودية البرية والبحرية والجوية لحساب الغير مستناداً للاحكام قانون رقم ٢٣ لسنة ١٩٨٤ وتعديلاته وفي ضوء القوانين والقرارات التي تصدرها السلطات المختصة وفي مجال الديكور من تصميم الستايات وواجهاتها والتعاقد مع دوائر الدولة والقطاع الخاص والعام واتعمال الديكور واستيرادها بما يخص هذا النشاط للفيوض بالواقع العمراني للبلد.

وللشركة في سبيل تحقيق غرضها ونشاطها القيام بما يأتي :-

- أ- تملك الاموال المنقولة اللازمة لتحقيق نشاطها ((عن وسائل نقل مختلفة . وعدد ادوات . والآلات وغيرها)) واجراء كافة التصرفات القانونية عليها وفق القوانين النافذة أو التي تحل محلياً .
- ب- تملك الاموال المنقولة وغير المنقولة واجراء كافة التصرفات المسموح بها قانوناً عليها .
- ت- القيام بكافة المعاملات المالية المسموح بها والتعامل مع كافة المصارف المجازة .
- ث- المساهمة في جميع الشركات تأسيساً وشراءً وبيعاً واندماجاً عدا الشركات التضامنية .
- ج- مزاولة جميع الاعمال المسموح بها قانوناً وفق حاجة الشركة ومصلحة المساهمين وبما ينسجم مع القوانين النافذة.

- ٤- إبرام مختلف العقود والمعاملات مع الجهات المختلفة في القطاعات ((الائتماني ، التعاوني ، الخاص واي تنظيمات اخرى مؤسمة بموجب القانون بمفردها او مع الغير فيما يتصل وبسجحه مع تنفيذ نشاطها واهدافها .
- خ- التأمين على اموالها واعمالها وممتلكاتها المنقولة وغير المنقولة لدى شركات التأمين بقصد الحفاظ عليها ودرء الاضرار التي تصيبها .
- د- الدخول في المناقصات والمزايدات والتعهدات مع كافة الجهات في القطاعات العامة والتعاونية والمختلط والخاص .
- ذ- القيام باستيراد وتصدير جميع السلع والبضائع المسموح بها وفق القوانين المرعية .
- ر- فتح المكاتب الخاصة بها لأغراض الخزن او العرض او التسوق بالبضائع التي تتعامل معها .
- س- للشركة تملك علامة تجارية التي تراها مناسبة لتنفيذ اغراضها .
- ص- الحق في شراء ورهن وتأسيس المشاريع اللازمة لتحقيق الاغراض الواردة اعلاه لحساب الشركة او لحساب الغير وبيعها في حاله انتهاء الحاجة لها .
- ض- شراء واستثمار وتأجير مختلف وسائل النقل والمكانن والرافعات والادوات الملحقة والمتممة لها والتي تدخل في نطاق اغراض الشركة .
- ط- ان تجري جميع المعاملات وتبرم كافة انواع العقود والتوقيع عليها وتدخل في مختلف انواع التعهدات والمناقصات والمزايدات مع الدوائر الرسمية وشبه الرسمية وكذلك دوائر القطاع العام والقطاعين المختلط والخاص سواء كانت بمفردها او لحسابها بالاشتراك مع الغير او لحساب الغير وكذلك التصرفات التي تراها لازمة لتنفيذ تلك الاغراض وبالشروط التي تراها مناسبة .
- ظ- الاشتراك مع الأشخاص الطبيعيين والمعنويين وبالشكل الذي تراه مناسباً لتحقيق هذه الاغراض بما في ذلك تاسيس الشركات والاندماج فيها وشراء اسميا وسندات وامتراضها والاكتتاب فيها مع مراعاة احكام القوانين النافذة بهذا الخصوص .
- ع- للشركة الحق في الاعتمادات المستندية الحسابات التجارية لدى المصارف وان تنشئ او تحب او تقبل او تتصرف باي صورة اخرى بالاوراق التجارية والسندات القابلة للتداول والاوراق المالية الاخرى من كمبيالات وحوالات وسندات شحن وغيرها ومهما يكن نوعها .
- غ- الاستقراض من الجهات الرسمية والمصارف وبالشروط التي تراها مناسبة سواء مقابل رهن موقوفات الشركة او بدون ذلك .
- ف- القيام بكافة الاعمال والبراءات القانونية التي تراها لازمة او مناسبة لتسهيل تحقيق نشاطها .

خامساً: - المؤسسون /

نحن المؤسسون الموقعون في القوائم المرفقة طياً اتفقنا على تأسيس الشركة المبين اسمها اعلاد و براس مالها اعلاد، وقد
حولنا سيد / عمار علي خضير للقيام بعملية تسجيل الشركة لدى دائرة تسجيل الشركات ومراجعة أية دائرة أخرى تتطلبها
عملية تسجيل.

وكيل المؤسسين / القائم بالتعديل
الاسم: المحامي عمار علي خضير
العنوان / العراق - البصرة

التوقيع	عدد الاسهم	الاسم	المهنة
		مؤسس	أعمال حرة
		رقم هوية الاحوال المدنية (للعراقي - مرفق صورة)	رقم جواز السفر (لغير العراقي - مرفق صورة)
	نسبتها الى راس المال	٠٠٨٧٢٦٦٦ في ٢٨ / ٨ / ٢٠٠٧	في / /
	١٠٠ %	العنوان الكامل - البلد (العراق)	العنينة / البصرة / حي الشهداء
		مع تأييدي لصحة المعلومات	تمقر ب.د. ٥٧٢
		ص.ب /	

سماء البحر للخدمات البحرية والتجارة والخدمات العامة والنقل والتخليص الكمركي

المحدودة المسؤولية

البصرة / الخليلية / حي صنعاء

أقررت إنبي المؤسس السيد ((هيشم طالب هاشم)) في مقر الشركة الكائن في (البصرة / الخليلية / حي صنعاء) في الساعة العاشرة من صباح يوم ٣ / ٤ / ٢٠١٦ قررت ما يلي :

١. تعديل الفقرة الأولى من عقد تأسيس الشركة بحيث يصبح كالاتي (اسم الشركة / سماء البحر للخدمات البحرية والتجارة والنقل والتخليص الكمركي والديكور المحدودة المسؤولية)

٢. تعديل الفقرة الثالثة من عقد التأسيس حيث يتم إضافة نشاط الديكور إلى نشاط الشركة وحذف نشاط الخدمات العامة بحيث يصبح كالاتي :

غرض الشركة وطبيعة العمل :

وفي مجال الديكور من تصميم البنايات وواجهاتها والتعاقد مع دوائر الدولة والقطاع الخاص والعام واعمال الديكور واستيراد كل ما يخص هذا النشاط للنهوض بالواقع العمراني للبلد .

لما لم يبق ما يقال افهم ختام الجلسة

المدير المفوض
هيشم طالب هاشم
الوكيل القانوني مالك

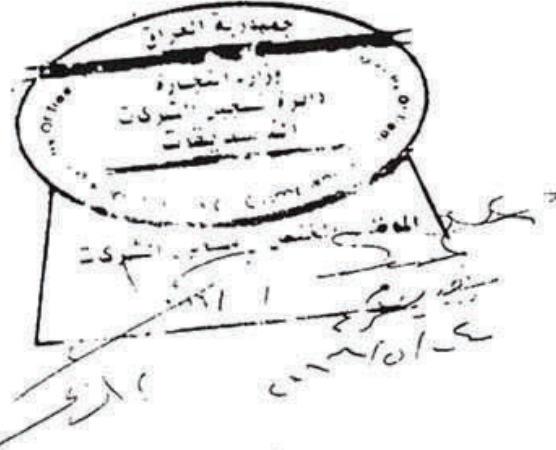
جمهورية العراق
وزارة التجارة
دائرة تجارة الشركات
المفوض المفوض
١٤٣٨
١٤٣٨

٢٤٨٠٧ / العدد /
١٤٣٥ / التاريخ /
٢٠١٤/٨/١٤

بسم الله الرحمن الرحيم



جمهورية العراق
وزارة التجارة
دائرة تسجيل الشركات
تأسيس الشركات العراقية

شركة / سماء البحر للخدمات البحرية والتجارة والخدمات العامة /محدودة المسؤولية

بواسطة المؤسس/ هيثم طالب هاشم
العنوان / البصرة - حي الشهداء - المعقل د ٥٧٢

م / تأسيس شركة

نرسل بطيه الشهادة المرقمة م ش/ ٢ - ٨٧٣١٠ في ٢٠١٤/٩/٢٨ تأسيس الشركة اعلاه وفقاً لاحكام المادة (٢١) من قانون الشركات رقم (٢١) لسنة ١٩٩٧ المعدل راجين مراعاة قانون السكن وان تكون مقرات الشركات في المناطق التجارية (غير السكنية)...مع التقدير.

ع/مسجل الشركات
نادية سعيد شيرة

المرفقات
شهادة تأسيس شركة
نسخة منه الى /

- وزارة التخطيط
- وزارة النقل - الدائرة القانونية - قسم الاتفاقيات والعقود كتابكم المرقم ٢٥٩٢٢ في ٢٠١٤/٨/٢٧ لتأييد صحة الصدور
- البنك المركزي / المديرية العامة لرقابة الصيرفة والائتمان
- دائرة العمل والضمان الاجتماعي
- دائرة كاتب العدل في البصرة/الحي السكني تراقى الوكالة المرقمة ٢٥٩٢٢ في ٢٠١٤/٨/٢٧ لتأييد صحة الصدور
- دائرة التخطيط والمتابعة / تراقى المحافظة التموينية للمؤسس راجين تزويدنا بكتابكم المرقم ٥٢٣٣/١٣٦٩/٨ في ٢٠١٤/٩/٢١ على ان لا يتم اطلاق اللودية.
- مصرف اليراقاق الإسلامي / الاوراق العامة كتابكم المرقم ٨٠ /١٣٦٩/٥٢٣٣ في ٢٠١٤/٩/٢١ على ان لا يتم اطلاق اللودية.
- الا بعد تصديق القرار بالانضمام من قبلنا دائرتنا وبا شعاع من قبلنا
- الهيئة العامة لضريبة الشركات
- الهيئة العامة لضريبة الدخل والبركة العامة كتابكم المرقم ١٦٣٣١ في ٢٠١٤/٨/٢٧ لتأييد صحة الصدور
- الاتحاد العام للتجار المرقم ٣٩٥٦ في ٢٠١٤/٨/٢٥
- غرفة تجارة البصرة
- نقابة المحامين
- دائرة التقاعد والضمان الاجتماعي / ارباح الشركات
- التوثيق والمعلومات .



للتفضل بالعلم مع التقدير

REPUBLIC OF IRAQ

Ministry of trade



جمهورية العراق
وزارة التجارة

دائرة تسجيل الشركات
قسم الشركات المحدودة والاشخاص

العدد : ١٦٩٨٤٥
التاريخ : ٢٤/٥/٢٠٠٤

شركة سماء البحر للخدمات البحرية للخدمات البحرية والتجارة

والنقل والتخليص الكمركي والديكور المحدودة

العنوان /البصرة /الخليفة /حي صنعاء
م/ انتهاء اجراءات

تحية طيبة . . .

لقد اكتملت كافة الاجراءات القانونية الازمة لتعديل المادة الاولى من عقد التأسيس بتبديل اسم الشركة سما البحر للخدمات البحرية والتجارة والخدمات العامة والنقل والتخليص الكمركي المحدودة الى الاسم المشار اليه اعلاه وفقا لاحكام قانون الشركات رقم ٢١ لسنة ١٩٩٧ المعدل وتعديل المادة الثالثة بما ينسجم واسمها الجديد مع التقدير . . .



نسخة منه الى :-

وزارة النقل
الشركة العامة للمعارض والخدمات المحدودة
وزارة التخطيط
الاتحاد العام للغرف التجارية
تقابة المحامين
غرفة تجارة بغداد
دائرة التقاعد والضمان الاجتماعي
التوثيق والمعلومات

Handwritten signature and date: ٢٤/٥/٢٠٠٤

مسجل الشركات
انعام ثجيل علك

٢٤/٥/٢٠٠٤



Handwritten signature and date: ٢٤/٥/٢٠٠٤
اميرة /سما البحر



قرار تعديل عقد شركة محدودة

قدمت لنا شركة سماء البحر للخدمات البحرية والتجارة والخدمات العامة المحدودة المسؤولية قرار الهيئة العامة المؤرخ في ٢٢/٣/٢٠١٥ المتضمن تعديل اسمها الوارد في المدة الاولى من عقد التأسيس ليصبح :-

المادة الاولى/اسم الشركة/ سماء البحر للخدمات البحرية والتجارة والخدمات العامة والنقل والتخليص الكمركي المحدودة المسؤولية

المادة الثالثة / تعديل المادة الثالثة من عقد التأسيس باضافة غرض المقاولات العامة ليصبح منظوقيا :
المدة الثالثة / غرض الشركة وطبيعة العمل /المساهمة في استثمار رؤوس الاموال في مجال النقل العام : في مختلف وسائل النقل البرية داخل العراق وخارجه تقديم خدمات النقل العام بالنقل البري داخل العراق وخارجه وما يتعلق بتمويل وتجهيز وتقديم الخدمات للنقل العام ونقل المنتجات بكافة انواعها براً وكل ما يتعلق بخدمات النقل ولم يذكر بما يحقق اهداف الشركة واغراضها للمصلحة العامة للعراق وتخضع الشركة في ممارسة نشاطها لاحكام قانون النقل ولتنمية هذا الجانب .

مجال التخليص الكمركي: تخليص كافة البضائع والسلع والسيارات من كافة النقاط الحدودية البرية والبحرية والجوية لحساب الغير استناداً لاحكام قانون الكمركي لسنة ٢٣ لسنة ١٩٨٤ وتعديلاته وفي ضوء القوانين

والقرارات التي تصدرها السلطات المختصة
أني مسجل الشركات صادقت على القرار بتاريخ ١٤٣٦ هـ الموافق ٢٠١٥ م
الشركات رقم ٢١ لسنة ١٩٩٧ المعدل .

كتب ببغداد في اليوم السابع
الموافق لليوم الخامس والعشرين
من شهر شعبان لسنة ١٤٣٦ هـ
من شهر ايار لسنة ٢٠١٥ م

فريال اكرم عبدالله
مسجل الشركات وكالة
٢٠١٥/ ٥/٢٥



Handwritten signature and stamp of the Ministry of Commerce and Industry, Kingdom of Saudi Arabia. The stamp includes the text: "وزارة التجارة والصناعة", "المملكة العربية السعودية", "Ministry of Commerce and Industry", "Kingdom of Saudi Arabia".

بسم الله الرحمن الرحيم

Handwritten signature and stamp of the Ministry of Commerce and Industry, Kingdom of Saudi Arabia. The stamp includes the text: "وزارة التجارة والصناعة", "المملكة العربية السعودية", "Ministry of Commerce and Industry", "Kingdom of Saudi Arabia".

Handwritten signature and stamp of the Ministry of Commerce and Industry, Kingdom of Saudi Arabia. The stamp includes the text: "وزارة التجارة والصناعة", "المملكة العربية السعودية", "Ministry of Commerce and Industry", "Kingdom of Saudi Arabia".

Handwritten signature and stamp of the Ministry of Commerce and Industry, Kingdom of Saudi Arabia. The stamp includes the text: "وزارة التجارة والصناعة", "المملكة العربية السعودية", "Ministry of Commerce and Industry", "Kingdom of Saudi Arabia".

سماء البحر للخدمات البحرية والتجارة و الخدمات العامة محدودة المسؤولية شركة خاصة

Handwritten signature and stamp of the Ministry of Commerce and Industry, Kingdom of Saudi Arabia. The stamp includes the text: "وزارة التجارة والصناعة", "المملكة العربية السعودية", "Ministry of Commerce and Industry", "Kingdom of Saudi Arabia".

مسجل الشركات وكالة
جمال كامل عبد

Handwritten signature and stamp of the Ministry of Commerce and Industry, Kingdom of Saudi Arabia. The stamp includes the text: "وزارة التجارة والصناعة", "المملكة العربية السعودية", "Ministry of Commerce and Industry", "Kingdom of Saudi Arabia".

Handwritten signature and stamp of the Ministry of Commerce and Industry, Kingdom of Saudi Arabia. The stamp includes the text: "وزارة التجارة والصناعة", "المملكة العربية السعودية", "Ministry of Commerce and Industry", "Kingdom of Saudi Arabia".



Accreditation / Certification

DCN has the following accreditation / certification:

Full contracting member of IMCA for Diving and ROV services

Management system certification and accreditation

ISO 9001:2015

ISO 14001:2015

ISO 45001:2018

SCC**:2017/6.0

FPAL

RINA

Achilles

NADO

Bureau Veritas

HSE

DNV-GL

ADC

Lloyd's Register

IRO

ABS



Full Member



ISO 9001



ISO 45001



ISO 14001



VCA**



ABS ClassNK



KR
KOREAN REGISTER





Services

DCN is able to provide clients with the following support for EPIC construction and IRM projects and provides Diving Support Vessel to conduct the work:

Project Management and Engineering

- Provision of highly professional project management
- Engineered solution for any underwater problem
- Offshore and Civils Engineering
- Site / Project Engineers

Diving Services

- For both inshore marine civils and offshore support including:
- Saturation diving – DCN owns & operates 3 saturation systems
 - Surface supplied mixed gas diving
 - Nitrox diving
 - Air diving

ROV Support

The Seaeye Cougar XT is specially designed for handling strong currents, and can perform most observation or light work functions.

Hyperbaric Welding

A full range of services from the Procedure Qualification through to Production Welds, including:

- Hyperbaric welding and testing facility in the Netherlands
- Engineering – procedures for weld qualification
- Fabrication & design/fit out of habitats to client requirement
- Existing habitats to fit most applications and pipeline diameters
- Qualified personnel & equipment

Survey

- A range of underwater diving/ROV surveys, including:
- Subsea Pipeline, Umbilical Installation Survey & Positioning
 - Pipeline Route Survey, Pre-lay Survey and Post Lay survey
 - Drilling Rig, Barge & Anchor Handling Tug positioning
 - Jacket / Platform & Subsea Structure Installation
 - FPSO Installation / Decommissioning Survey & Positioning
 - Hydrographic Site Survey (Near shore/ Offshore)

Dry Space Creation

- Modification of existing habitats to meet client requirements
- Design & manufacture bespoke habitats
- Range of cost effective cofferdam solutions to create open air working environments underwater
- Deployment and operation of habitats & cofferdams

Habitats create a dry environment typically used to undertake a range of critical subsea tasks, including:

- Welding
- Repairs / refurbishment of piles, sheet pile walls, locks and gates
- Inspection
- Cleaning and clearing tunnel boring machine heads
- Concreting

Self-propelled habitats to enable divers to operate in confined spaces where long distances limit free access to the surface and so prevent unaided diver intervention.

Underwater Concreting

- Consultancy
- Preparation of procedures
- Excavation & Site preparation
- Patented technology and propriety systems
- Pouring of concrete and site dewatering after concrete setting

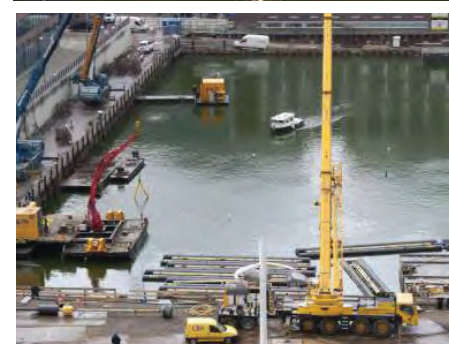

our skills

Synergy of the project teams

PROCESS SYSTEMS performs your projects from the process design through manufacturing to the on-site commissioning and start-up. A team of experts specifically dedicated to your projects and the commitment of everyone as well as the proximity of the commercial and technical teams at the client's disposal are the key to our international success.

ENGINEERING

Process

Process Engineers perform the design studies.

- Thermodynamic & hydraulic simulations, heat and mass balance, heat transfer (HYSYS, HTFS).
- Equipment sizing to client specifications using specialised software.

Mechanical

- Design studies and manufacturing using software such as AUTOCAD, PDS, PDMS or SOLIDWORKS.
- 3D model reviews with client.

This detailed design includes : pressure vessels, piping, supports and rotating machinery.

Electrical / Instrumentation and Controls

- Determination of utilities required for unit operation.
- Measurement of main process properties (pressure, flow, level, temperature). Utilisation of control devices (valves, pumps, etc....)
- Control system (PLC).

Programming using functional analysis and in accordance with the client specifications.

Safety

- Safety of the supplied units.
- Risk analysis and management.
- Standards compliance : HAZOP, HAZID, SIL, ATEX, CE.

PURCHASING AND FABRICATION

Purchasing

- Process equipment:- pumps, filters...
- Manufactured equipment : valves, instruments...

Fabrication

- Pressure vessels, heat exchangers, piping and steel structures.
- Fabrication in our workshops or the workshops of our partners according to the project strategy.

In conformity with the international codes and standards relevant to the oil, gas and energy industry.

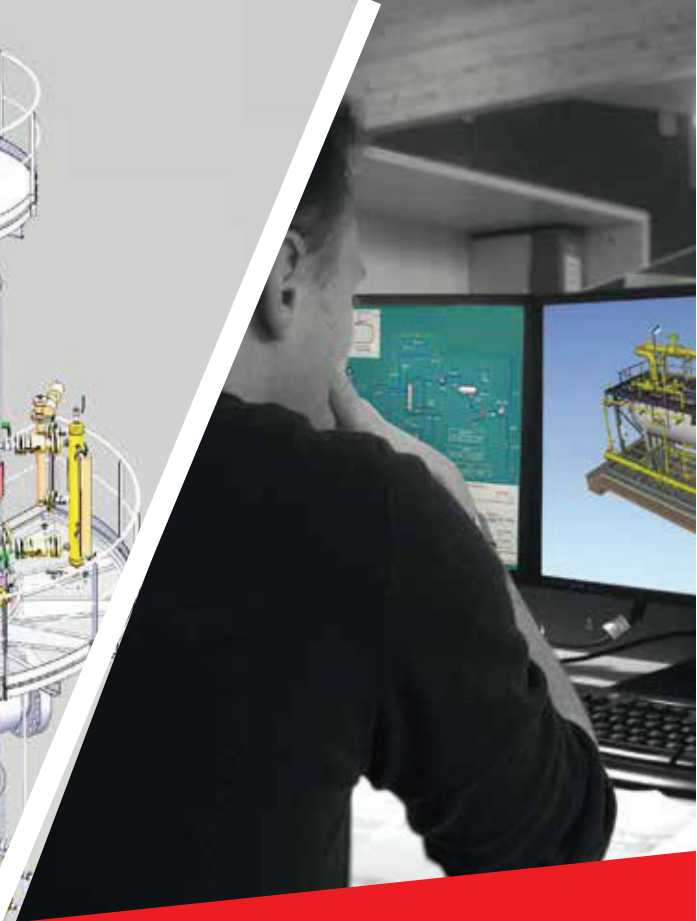
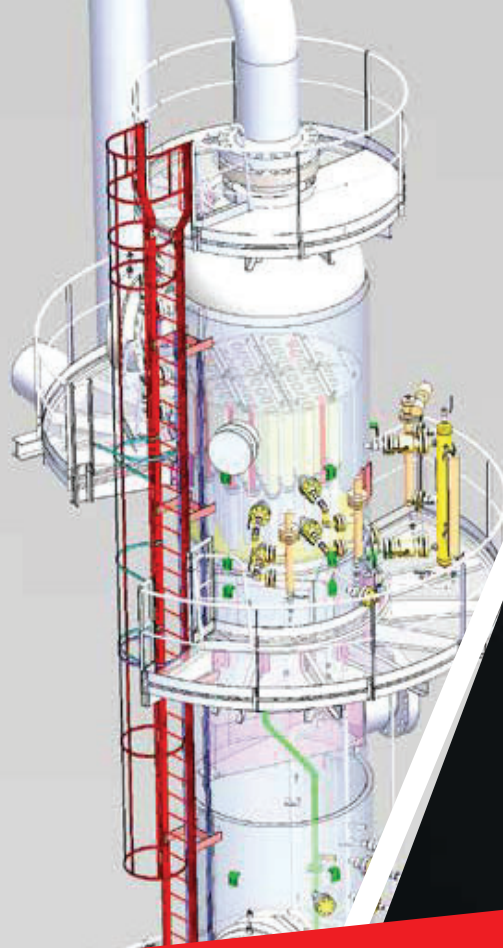

«TURNKEY » SOLUTIONS

ASSEMBLY

Management of assembly operations

Workshop tests (Factory Acceptance Test) in the presence of Third Party Inspection authorities and client before delivery. Validation of unit operation and assemblies associated with the control system.

**Installation
Start-up
Training – after-sale service**

Installation assistance through to on-site start-up.

Site tests (Site acceptance test).

Performance tests guaranteed to client (heat and mass balance, heat transfer, metering accuracy...)

Training of operators and maintenance teams.

After-sales Service : definition and supply of spare parts as well as on-site assistance.



CRUDE OIL TREATMENT

Crude oil separation

3 phase test and production separators skid mounted with capacity up to 50 000 BOPD for on-shore and off-shore applications.

Crude oil desalting

Electrostatic coalescers for dehydration and salt removal (0.2% BS&W).

Crude oil heating

Indirect heater or TEMA type shell and tube exchangers.

Crude oil distribution and transfer

Oil distribution and transfer equipment such as pig traps, production manifolds and liquid pumping skids.

Condensate stabilisation

Stabilisation solutions performed via stabilisation columns with trays associated to a reboiler and a condenser in the top of the column.



GAS TREATMENT

Gas dehydration

From standard to complex gas dehydration and glycol regeneration units and notably the development of « clean » solutions (with thermal oxidiser) limiting the polluting emissions and valorising the energy in the process.

Gas sweetening units

Amine sweetening units, sulphur removal with activated charcoal or molecular sieve.

Gas separation and filtration

Gas-liquid separation (vane-pack, demister) or multi-cyclone separators. Our solutions for filtration, coalescence and separation use a large range of separation technologies.

De-ethaniser

De-ethanisation sections permit separation of LPG (Butane and Propane) from the most volatile constituents (methane, ethane...). Our de-ethanisation solutions are performed via columns equipped with trays associated to a reboiler and a condenser installed at the top of the column.

Gas transport and distribution

Equipment for the distribution and the transport of gas such as pig traps and production manifolds.



FISCAL METERING

Gas metering

Complete fiscal gas metering system, including the meter runs associated flow computers, analysis shelters, the supervision system and the calibrating and proving system. Our systems utilise the complete range of technologies for gas metering.

Liquid metering

Complete fiscal liquid metering system, including metering skids, flow computers, automatic sampling system, the supervision system and calibration and prover loops. Our systems utilise the complete range of technologies for liquid metering.

Metering equipment

Fiscal metering equipment such as orifice fittings, flow meters (mass, ultrasonic and turbine), certified for fiscal transactions.



FUEL GAS CONDITIONING

Fuel gas station

Complete gas stations supplying gas and combined cycle power plants. Gas packages and pressure reducing packages destined for the energy and gas distribution markets.

Fuel gas heating

Solutions for gas heating through indirect water bath heaters and TEMA type shell and tube heat exchangers.

**THE BIGGEST METERING
PACKAGE IN AFRICA**



HEAT TRANSFER

Shell and tube heat exchangers and condensers

Heat exchangers with tube bundle and condenser for the energy industry.

Biomass plants

Turnkey biomass power plants in partnership with boiler specialists to find solutions for producing electricity in accordance with the need for energy transition.

Energy recovery and steam generation

Syngas incinerators and steam generators.

Cooling/heating utility package

Equipment required for the production and distribution of fluids carrying the hot or cold source required for the equipment on industrial sites.



TANK FARM

Hydrocarbon loading/unloading stations, for lorries, wagons or boats, for fuel depots

Fiscal metering, loading arms access footbridge equipment mounted on plug & play skids.



PILOT UNIT / TEST BENCH

For more than 20 years, PROCESS SYSTEMS has been developing test benches and pilot units with TREPAUD engineers, a thermal engineering company which has contributed to the French thermal and nuclear programme.

Technical features

The pipeline and rotary joint are specially designed, and the parts directly connected to the medium are covered with PTFE.

The steam return hose and cone is made of PTFE material to ensure that strong corrosive media does not leak.

Product parameters

Mode:

Concentrated hydrochloric acid

Concentrated sulfuric acid

Another highly corrosive medium

Pipeline Material:

Carbon steel lined with PTFE

Diameter:

DN50

DN80

DN100

Design temperature:

-40 °C~80 °C

Design pressure:

0.5~2.0 Mpa

Balancing:

The weight of the budget

Spring cylinder

Sealing the product:

PTFE

Finders.

Robs.

Chains.

gang way.

MLAs.

Maintenance and replacement.

All protection jetty's.

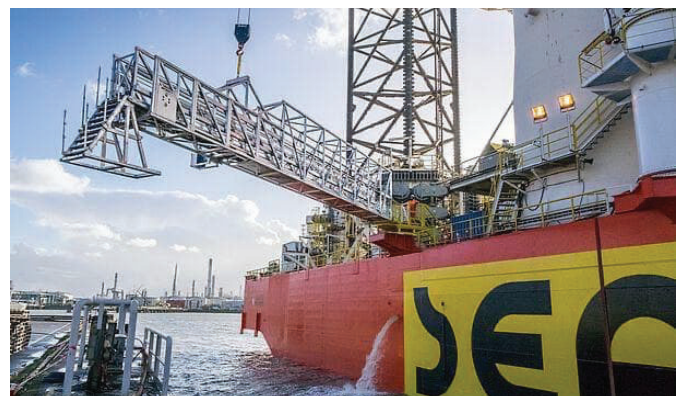
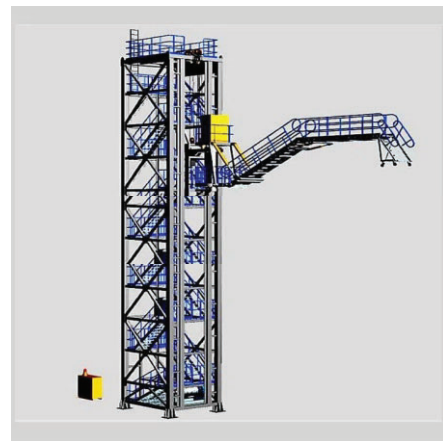
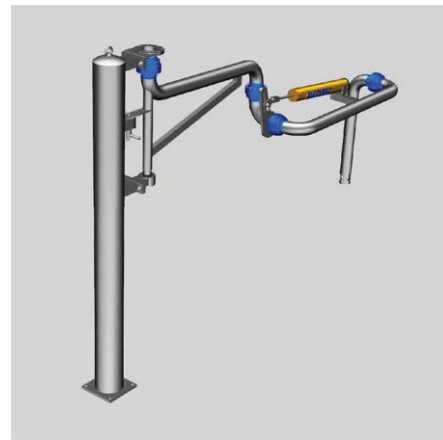



LPG, C3 Propane and C4 Butane, etc. The pig back type loading arm can be designed for volatile media, so that the liquid and gas can be loaded at the same time. The maintenance platform is used for on-site maintenance for the rotary joint seals, and the maintenance platform is all hot-dip galvanized. The ladder is designed with anti-fall system, which can fully guarantee the safety of maintenance personnel. The surface of the marine bearing boom is treated strictly according to ISO standards to meet marine corrosion protection requirements, and the life of the coating can be up to 10 years. There is a manually operated solenoid valve in the SVU at the root of the marine loading arm. This unique design ensures that loading operations are not affected when the PLC fails. Double swivel sealed joint structure design, making it easier to replace seals, and leakage is far less than the requirements of ordinary specifications. The main steel structure is ASTM A36 or Q345B. This material is easy to weld and has good mechanical properties. The swivel joints can be disassembled at any locations and assembled separately, which facilitates the repair and replacement of the swivel joint.

Medium:

Liquefied petroleum gas

Propane C3

C4 Butane

Other oil products as needed.

Nominal size:

6 inches + 3 inches

8 inches + 4 inches

10 inches + 6 inches

12 inches + 8 inches

14 inches + 8 inches

16 inches

20 inches

Design pressure: CL150, CI300.

Hot Tags: LPG Marine Loading Arm, China, manufacturers, suppliers, design

Previous: LNG Marine Loading Arm

Next: Marine Loading Arm for Gasoline and Diesel





Sea Sky Company

J V



BASRAH MAS COMPANY

For General Contracting LTD

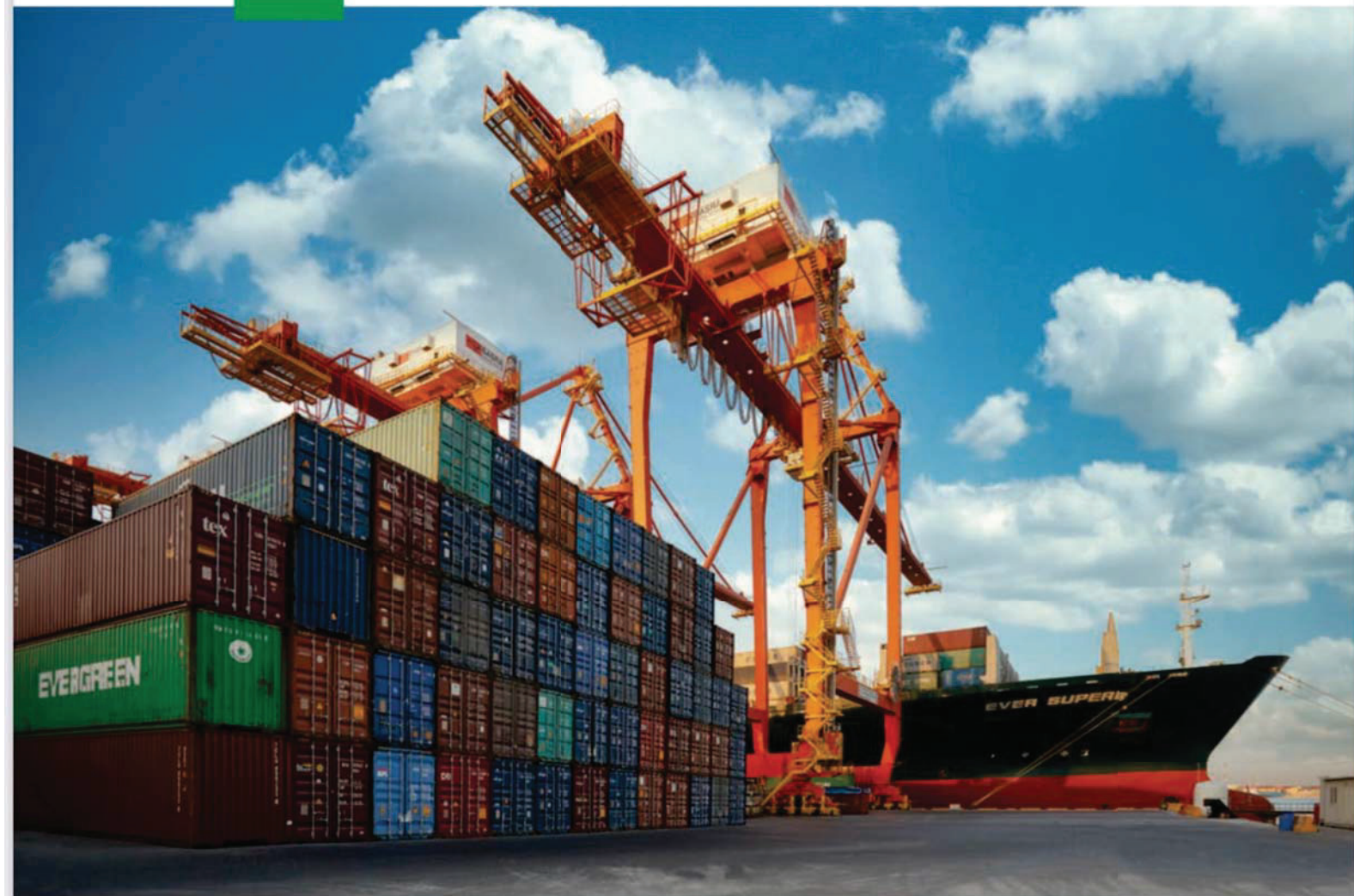

COMPANY **PROFILE**



Company Profile

HANDASAT ALESNAD

For General Contracting LTD.



Electricity Technology - Logistics - Construction

h e s n a d . c o m



شركة نسيم الزبير
NASEEM AL ZUBAIR CO.

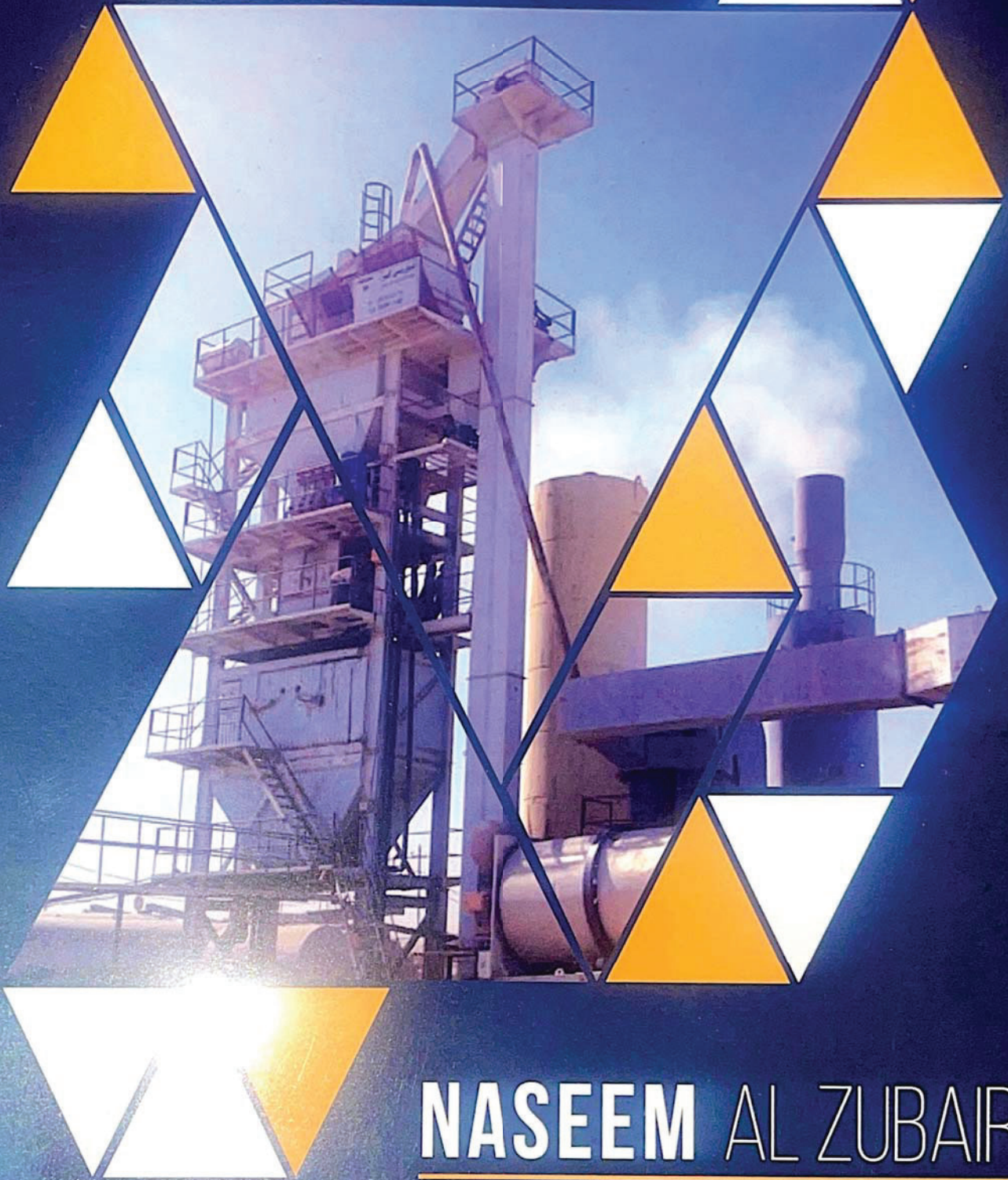

NASEEM AL ZUBAIR

We Build You A Better Life



Al adil **Group**
company



Sea Sky Company



 Seasky.co@gmail.com Company